

le guide de la peinture

L'ALLIÉ DE
TOUS VOS
**PROJETS DE
PEINTURE**



colora
le magasin de peinture

Bienvenue dans notre guide de la peinture.

Soleil, convivialité, fête, couleurs : voilà ce dont nous rêvons tous. Et par quel meilleur endroit commencer que chez soi ? Se créer un nid douillet, à l'intérieur comme à l'extérieur. Un lieu où l'on se sent immédiatement comme à la maison : du premier regard jeté à la porte d'entrée jusqu'aux détails qui jalonnent chaque pièce.

Nous sommes ravis de pouvoir vous accompagner dans la création de ce foyer accueillant. Dans ce guide de la peinture, vous trouverez différents plans par étapes et de nombreux conseils pour vous lancer. Vous avez d'autres questions ? N'hésitez pas à demander conseil dans votre magasin colora. Nous nous ferons un plaisir de vous aider !

Bonne chance !



Ce guide contient des codes QR que vous pouvez scanner avec l'appareil photo de votre smartphone pour découvrir encore plus de conseils !



Contenu

BAGAGE TECHNIQUE

Guide des produits	4
Guide des produits - Accessoires	8

PRÉPARATION

Protéger la pièce	12
Comment appliquer l'adhésif	14
Préparation du support	16
Calculer la surface à peindre	20
Comment ouvrir une boîte ou un pot de peinture ?	21

AU TRAVAIL

Les conditions idéales (pour peindre)	22
Nos conseils pour une délimitation parfaite	24

LA PEINTURE EN TANT QUE TELLE

Comment poser du papier intissé ?	26
Comment peindre un plafond ?	28
Comment peindre des murs intérieurs ?	30
Comment laquer une porte ?	32
Comment peindre du MDF ?	34

A L'EXTÉRIEUR

Peindre un mur extérieur	36
Traitement du bois à l'extérieur	38

UNE FOIS LA PEINTURE TERMINÉE

Retirer le ruban adhésif	40
Nettoyer les pinceaux et rouleaux	40
Que faire des restes de peinture ?	41
Entretien des murs peints	42

Guide des produits

Choisir la bonne peinture :



Il existe un système de peinture optimal pour chaque projet de peinture. Les murs de votre cuisine nécessitent par exemple un autre système de peinture que ceux de votre chambre à coucher ou de votre garage.

Vous avez un doute concernant la peinture à utiliser ? Rendez-vous dans le magasin colora le plus proche pour obtenir des conseils avisés !

Peinture murale ou laque ?

Il existe des peintures murales pour murs et pour plafonds. Les laques sont quant à elles habituellement utilisées pour le bois, le métal ou les matières synthétiques. En règle générale, une laque est plus résistante qu'une peinture murale. Tout dépend donc de l'application visée.

PEINTURE MURALE

- ✓ pour les murs et plafonds
- ✓ très couvrante

VS

LAQUE

- ✓ pour le bois, le métal ou les matières synthétiques
- ✓ plus solide et plus résistante

Peinture pour intérieur ou extérieur ?

Une peinture extérieure et une peinture intérieure ne doivent pas répondre aux mêmes exigences. Une peinture extérieure doit surtout résister à toutes sortes de conditions météorologiques, alors que pour une peinture intérieure, la résistance aux rayures et la facilité d'entretien sont des atouts bien plus importants.

PEINTURE POUR L'INTÉRIEUR

- ✓ résistante aux rayures
- ✓ entretien facile

VS

PEINTURE POUR L'EXTÉRIEUR

- ✓ résistante aux intempéries
- ✓ résistante à l'humidité

Sec hors poussières vs recouvrable

Les peintures en phase aqueuse sèchent plus vite que les peintures en phase solvant. Après seulement quelques heures, la peinture semble déjà sèche au toucher, mais cela ne signifie pas qu'elle est déjà recouvrable. Respectez toujours le temps de séchage indiqué sur le pot.



sec hors poussières après min. 2 h



recouvrable après min. 6 h

VS

- ✓ **Sec hors poussières** : les poussières en suspension ou mouchettes ne collent plus sur la surface peinte. Lorsque la surface peinte ne colle plus, vous pouvez la toucher (toujours avec prudence), sans abîmer la peinture.
- ✓ **Recouvrable** : la peinture est suffisamment sèche et vous pouvez appliquer une nouvelle couche de peinture.

- ✓ **Mat** : Une peinture mate estompe les irrégularités et les défauts du support, mais est moins facile à entretenir.
- ✓ **Silk** : Une peinture semi-mate qui représente le compromis parfait entre peinture mate et satinée.
- ✓ **Satin** : Une peinture satinée résistante et facile à nettoyer.

Les différents degrés de brillance

Le degré de brillance de la peinture a un impact sur son aspect visuel, mais pas sur sa qualité. Le degré de brillance influence cependant la facilité de nettoyage du mur peint.

Une couche de fond pour éviter bien des problèmes

Une couche de fond de qualité est peut-être la couche de peinture la plus importante. Si une couche de fond assure la bonne adhérence de la peinture, elle a de nombreuses autres fonctionnalités.

- ✓ La couche de fond « isole » les taches tenaces présentes sur le mur afin qu'elles ne soient plus visibles dans la couche de finition.
- ✓ La couche de fond empêche le support d'absorber la couche de peinture. Vous devez ainsi appliquer moins de couches de peinture pour obtenir un résultat parfaitement couvrant.

CONSEIL : Si vous ne peignez qu'une seule couche, appliquez généreusement la couche de fond.

Si cela semble logique, dans la pratique, les couches de peinture sont souvent trop fines. L'effet de la couche de fond sera alors aussi moins efficace.



EN PHASE AQUEUSE

- ✓ agent = eau
- ✓ conserve sa brillance, sa souplesse et sa couleur
- ✓ ne pas appliquer en plein soleil ou s'il y a trop de vent en cas d'application à l'extérieur
- ✓ conditions de séchage : bonne ventilation et température
- ✓ inodore



vs

EN PHASE SOLVANT

- ✓ agent = solvant, par exemple, du white spirit
- ✓ temps de mise en œuvre plus long
- ✓ film de peinture généralement plus dur/résistant (un film de peinture dur se forme après séchage).
- ✓ conditions de séchage : bonne ventilation, température et luminosité
- ✓ la brillance finale est obtenue après quelques semaines



CONSEIL : En plus d'une bonne ventilation, la peinture en phase solvant a besoin de chaleur et de lumière pour sécher. Si vous appliquez une laque en phase solvant le soir, mieux vaut laisser la lumière allumée.

En phase aqueuse ou en phase solvant ?

Comment savoir si une peinture est en phase aqueuse ou en phase solvant ?
Regardez les symboles sur le pot :

**Légende - peinture**

peinture en phase aqueuse



peinture en phase solvant



peinture à utiliser à l'intérieur



peinture à utiliser à l'extérieur



convient pour l'intérieur et l'extérieur

rendement au pinceau/rouleau, nombre de m² par litre

sec hors poussières après X temps



recouvrable après X temps

Le saviez-vous ?

- ✓ La couche de finition comme la couche de fond peuvent être teintées dans la couleur de votre choix. Vous économisez ainsi une couche de finition.
- ✓ Boss-one mat est un **système multicouche**, une couche de fond et une couche de finition en un seul produit. Cette peinture dispose d'un écolabel ; vous pouvez donc l'acheter avec vos écochèques. En outre, ce système multicouche a été désigné Maître Achat par Test Achats en 2022 !



- ✓ Bolatex est **parfaitement lavable** et résiste à la condensation ; cette peinture est idéale pour les cuisines et les espaces humides.
- ✓ Boss Hybride est une **couche de finition** qui vous permet de peindre les murs et menuiseries. Vous avez ainsi la certitude que vos murs et vos portes ont exactement le même aspect. De plus, cette peinture résiste particulièrement bien aux rayures.



► **Pour choisir la peinture la mieux adaptée, n'hésitez pas à demander conseil dans votre magasin colora.**

Légende - papier peint

raccord libre
Les bandes de papier peint peuvent être posées dans n'importe quel sens



raccord droit
Les bandes de papier peint doivent être posées dans le même sens et à la même hauteur pour que les motifs s'imbriquent.



raccord sauté
Les motifs des différentes bandes sont décalés du nombre de centimètres indiqué. La combinaison 50/25 indique par exemple que le motif fait 50 cm de haut, et que le décalage entre les bandes est de 25 cm.



raccord inversé
Les bandes de papier peint doivent changer de sens à chaque fois. Chaque bande de papier peint doit être posée dans le sens inverse de la bande précédente.



encoller le mur
Appliquez la colle sur le mur avant de poser le papier peint.



encoller les lés
Encollez les bandes de papier peint



épongeable
Les salissures légères peuvent être nettoyées à l'aide d'une éponge humide.



bonne résistance à la lumière
Le papier peint résiste assez bien à la lumière du soleil et se décolore peu.



excellente résistance à la lumière
Le papier peint résiste parfaitement à la lumière du soleil et à la décoloration.



décollable
En cas de rénovation, le papier peint peut être décollé à sec sans laisser de résidus.

Guide des produits - Accessoires

Si vous décidez d'utiliser des peintures de haute qualité, n'économisez pas sur les accessoires, comme les pinceaux ou les rouleaux. Le choix d'un matériel de qualité adapté influence sensiblement le résultat final.

Matériel :



Choisir le bon pinceau :



Comment choisir le bon pinceau ou la bonne brosse ?

Pour quel type de peinture ?

Saviez-vous que les laques en phase solvant, les lasures et les vernis nécessitent un pinceau doté de **poils naturels de porc**. Les pinceaux pour les peintures en phase aqueuse sont quant à eux dotés de **poils synthétiques**. Pourquoi ? Les pinceaux dotés de poils naturels de porc ont des pointes fourchues. Celles-ci absorbent bien les peintures en phase solvant et permettent de les répartir de manière uniforme. Ces poils naturels de porc ne conviennent pas aux peintures en phase aqueuse, car les pointes fourchues vont s'ouvrir au contact de l'eau. Généralement, les pinceaux pour peinture en phase aqueuse disposent d'un cordon bleu. Quant aux pinceaux pour peintures en phase solvant, ils ont généralement un cordon rouge.

La forme

- ✓ La brosse plate est polyvalente. Elle convient parfaitement pour peindre des lignes nettes dans les coins que vous ne pouvez pas atteindre avec votre rouleau. Elle est aussi idéale pour peindre les escaliers et portes.
- ✓ La brosse ronde convient pour les travaux de peinture les plus précis dans les angles et au niveau des plinthes, des encadrements de porte et autres fines boiseries.
- ✓ La brosse rectangulaire est la brosse idéale pour peindre de grandes surfaces très structurées et très irrégulières, comme les murs en béton ou maçonneries.



Nouveaux pinceaux ? Avant la première utilisation, frottez votre nouveau pinceau sur un morceau de papier abrasif. Roulez ensuite le pinceau entre vos mains. Vous éliminerez ainsi les soies mal fixées.



Le bon rouleau pour votre projet de peinture

L'utilisation d'un rouleau adapté vous permet de peindre sans laisser de traces. Mais comment choisir le bon rouleau pour votre projet de peinture ? Car si la taille et le type de votre rouleau sont bien sûr importants, la longueur des poils joue également un rôle.

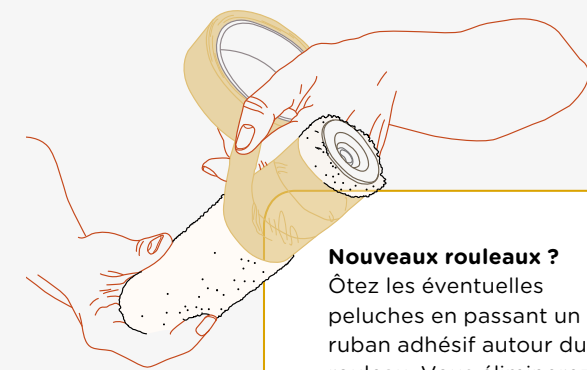

Nouveaux rouleaux ?

Ôtez les éventuelles peluches en passant un ruban adhésif autour du rouleau. Vous éliminerez ainsi les peluches en retirant le ruban adhésif.

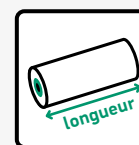

La taille de votre rouleau de peinture

- ✓ Choisissez la largeur et le diamètre de votre rouleau de peinture en fonction de la taille de la surface à peindre.
- ✓ Les petits rouleaux de 5 à 11 cm conviennent aux tâches délicates, aux détails et aux petites surfaces.
- ✓ Les grands rouleaux de plus de 18 cm conviennent plutôt pour les murs et plafonds.

CONSEIL : Utilisez un grand rouleau pour peindre rapidement et facilement quelques mètres carrés de surface. Peignez les bords des murs et les plafonds avec une brosse.



La longueur des poils a également une influence.

- ✓ Les poils très courts (5-8 mm) conviennent à des supports lisses, comme le bois.
- ✓ Les rouleaux avec des poils d'une longueur entre 8 et 15 mm conviennent pour les supports semi-lisses comme les murs et plafonds.
- ✓ Si vous souhaitez peindre un mur en briques ou en crépi, choisissez un rouleau avec des poils de 18 mm ou plus. Grâce à leurs poils longs, ces pinceaux viennent déposer la peinture en profondeur dans les joints et les trous.

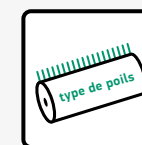

Le type de poils

- ✓ Le type de poils est important pour choisir un rouleau de peinture adapté. Que souhaitez-vous peindre et avec quel type de peinture ? Les poils influencent également le résultat final.
- ✓ Pour peindre des murs intérieurs, nous vous recommandons d'utiliser un rouleau en polyester, en polyamide ou en microfibres. Chaque poil dispose de ses propriétés spécifiques. N'hésitez pas à demander conseil dans votre magasin colora.
- ✓ Pour peindre une laque, une lasure ou un vernis, choisissez un rouleau en feutre ou en mousse.

Les autres incontournables



Mélangeur

Mélangez toujours bien la peinture afin que les pigments de couleur se répartissent bien. Pour ce faire, utilisez un mélangeur et tournez de bas en haut.

Bac à peinture ou seau à peinture avec bac intérieur

Pour les projets plus importants pour lesquels vous utilisez un rouleau, optez pour un seau de peinture. Le bac à peinture est idéal si vous travaillez avec un rouleau ou une brosse, car il est équipé d'un compartiment dans lequel vous pouvez déposer votre rouleur ou pinceau.

Utilisez toujours un seau ou bac jetable. Vous pourrez ainsi réutiliser votre seau ou bac sans avoir à le laver. Grâce au bec verseur, vous pourrez en outre remettre facilement la peinture dans le pot. C'est bon pour l'environnement, mais aussi pour votre portefeuille !



Couteau multifonctionnel

Le couteau multifonctionnel fait partie des incontournables de toute bonne boîte à outils ! Vous pouvez l'utiliser en tant que couteau à enduire, couteau de peintre, pour élargir les joints ou pour éliminer l'excédent de peinture sur les rouleaux.



POUR RETIRER L'EXCÉDENT DE PEINTURE AVANT DE LAVER UN ROULEAU. VOUS SERIEZ ÉTONNÉ DE VOIR LA QUANTITÉ DE PEINTURE QUE VOUS ALLEZ ÉCONOMISER.

COMME COUTEAU DE PEINTRE POUR ÉLIMINER LES RÉSIDUS DE PEINTURE, DE PAPIER PEINT OU DE COLLE

COMME COUTEAU À ENDUIRE

POUR RETIRER LES CLOUS ET LES VIS

POUR ÉLARGIR LES JOINTS



Protéger la pièce

Matériel :



Carton de protection

Ce carton protège le sol des pièces dans lesquelles vous allez peindre. Il résiste à la peinture et à l'eau ; dans le contexte de projets plus longs, il est facile à nettoyer avec un simple aspirateur ou torchon. Le carton de protection est protégé par une couche plastifiée et en outre antidérapant. Nous vous recommandons de coller les joints entre deux morceaux de carton avec un adhésif large. Les rouleaux sont légers et faciles à poser.

CONSEIL : Retirez les meubles et objets décoratifs de la pièce. Plus vous pouvez en retirer, mieux c'est ! Si possible, pensez également à retirer les poignées de porte, les plaques des interrupteurs et des prises de courant. Vous peindrez ainsi beaucoup plus facilement. Couvrez tout ce qui reste dans la pièce avec du carton ou une housse de protection.

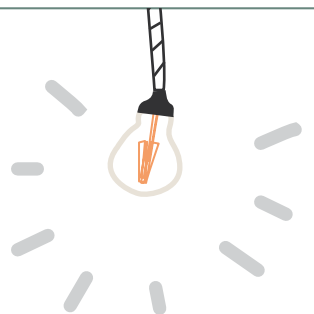

Coverit

Coverit est un carton de masquage solide et autocollant qui s'applique facilement sur les surfaces plus difficiles.

Il est idéal pour les radiateurs, rampes d'escalier et appuis de fenêtre.



Tape & Cover

Tape & cover est un film plastique avec bord adhésif qui vous permet de protéger facilement vos fenêtres.

Avec ce film pratique vendu en rouleaux, vous pourrez recouvrir en un tour de main vos fenêtres, portes, murs de cuisine et meubles (armoires, chaises, tables...).

Optez pour le Tape & Cover Beige si vous retirez les films après 24 heures. Si votre projet est plus long, choisissez le Tape & Cover Red.



CONSEIL : n'oubliez pas de vous protéger aussi !

- ✓ Vous travaillez avec des décapants et des peintures en phase solvant ? Portez des gants adaptés.
- ✓ En cas de ponçage intensif, un masque antipoussière est indispensable. Pour les gros travaux de ponçage ou de dérouillage, portez de préférence des lunettes de protection.



Adhésif de masquage

Un adhésif de masquage n'est pas l'autre !

Il existe différentes sortes d'adhésifs de masquage, que vous choisirez en **fonction du support** que vous allez peindre. Pour obtenir un joli résultat lorsque vous peignez un mur, une table en bois ou une porte en métal, vous allez utiliser dans chaque cas un adhésif de masquage différent. Le choix du bon adhésif de masquage peut vous épargner bien des **désagréments**. Si vous ne choisissez pas le bon adhésif pour votre support, vous risquez de perdre beaucoup de temps au moment de le retirer. Si vous utilisez un adhésif bon marché, celui-ci risque de se déchirer au moment de le retirer. Il peut également laisser des résidus de colle ou encore abîmer la couche de peinture. Achetez toujours un adhésif de qualité et ne le laissez pas en place plus longtemps qu'indiqué !

pouvoir adhésif très élevé



pouvoir adhésif très élevé, convient par exemple aux **murs en brique**.



pouvoir adhésif moyen, solution standard pour les **supports lisses (fenêtres, plinthes...)**.



pouvoir adhésif très léger, convient par exemple au **papier peint ou aux supports qui viennent tout juste d'être peints**.



pouvoir adhésif élevé, convient aux **supports humides et aux techniques décoratives**.



pouvoir adhésif léger, convient par exemple aux **murs et plafonds peints**.

pouvoir adhésif très léger



Comment appliquer l'adhésif sur les parties que vous ne souhaitez pas peindre ?

En pleine préparation de votre projet de peinture ? L'étape de masquage des surfaces et coins qui ne doivent pas être peints est incontournable. Une tâche fastidieuse, mais essentielle pour vous assurer un beau résultat.

Appliquez l'adhésif de masquage après avoir lavé et dégraissé les surfaces déjà peintes ou poncées et épousseté les nouvelles portes.

CONSEIL : nous vous recommandons de retirer l'adhésif dès que vous avez terminé de peindre, lorsque la peinture n'est pas encore totalement sèche. La peinture encore humide peut ainsi s'étaler en une belle ligne bien nette.



Murs

Lorsque vous peignez des murs intérieurs, il est important de ne pas peindre les prises, les bords du plafond et les plinthes. Protégez ces surfaces avec l'adhésif Boss Tape & Relax Gold. Appuyez fermement sur l'adhésif pour le fixer au niveau du support.

Plafonds

Choisissez un ruban adhésif large d'au moins 50 mm. Si vous remarquez que l'angle intérieur entre le mur et le plafond n'est pas tout à fait droit, collez l'adhésif quelques mm plus bas sur le mur, à l'écart de la séparation. Vous créez un joint parfait entre le plafond et le mur en le mastiquant.

Fenêtres

Collez l'adhésif à au moins 3 mm des menuiseries afin d'avoir suffisamment de place pour d'abord mastiquer (à nouveau) les fenêtres. L'adhérence de la peinture sera ainsi optimale.

Portes

Mieux vaut retirer les portes et les poignées. Si ce n'est pas possible, protégez les poignées et les chambranles avec de l'adhésif.

Coller du ruban adhésif:



Conseils pratiques :



Préparation du support

Un support adapté

Le support doit toujours être **stable, sec et propre** avant que vous ne commenciez à peindre.



stable

Éliminez et réparez les **joints ou morceaux de plâtre friables**. Retirez également la peinture **écaillée** ou **qui se détache** avant d'appliquer une nouvelle couche de peinture.



Ne vous contentez pas de repeindre simplement un **support friable**. Traitez tout support friable (à l'intérieur comme à l'extérieur) avec un fixateur adapté comme Epofix.



sec

Humidité et peinture ? Les deux ne font pas vraiment bon ménage ! L'humidité peut diminuer l'adhérence de votre peinture murale sur votre support, ce qui fait qu'elle finit par se détacher.

Les supports neufs comme la maçonnerie ou le plafonnage sont très humides et doivent sécher suffisamment longtemps. Vous pouvez chauffer la pièce ou bien aérer pour faire sécher le plâtre plus rapidement. L'utilisation d'un déshumidificateur peut aussi vous faire gagner un temps précieux.

Il en est de même pour les projets de peinture à l'extérieur : le bois ou les murs ne peuvent pas non plus être trop humides. Évitez donc de peindre au début du printemps ou à la fin de l'automne. L'humidité est l'une des principales causes d'écaillage des couches de peinture.

Outre les nouveaux supports humides, vous risquez de rencontrer d'autres problèmes d'humidité, par exemple, une humidité ascensionnelle permanente. Demandez conseil dans votre magasin colora. Colora vous



propre

proposera toujours une solution durable adaptée. Le support que vous allez peindre doit être exempt de poussière, de saleté, de graisse et d'autres impuretés. Nettoyez au préalable les **supports encrassés** avec un produit adapté, par exemple la Formule MC (Neutral), voir photo à droite.



CONSEIL pour la préparation d'un plâtre neuf :

Bonne idée :

✓ Utiliser un grattoir



Mauvaise idée :

✗ Poncer le plâtre
✗ Humidifier le plâtre

Préparation des murs

Reboucher les fissures et enduire

Vous devez vous assurer que votre **support est parfaitement stable et uniforme** avant d'entamer votre travail de peinture en tant que tel. Bouchez les petits trous, les fissures et les crevasses. Vous obtiendrez ainsi un bon support bien lisse.

1. Éliminez l'ensemble des particules qui se détachent avec un couteau de peintre et utilisez un grattoir pour agrandir les fissures. La forme triangulaire du grattoir permet d'obtenir une fissure en forme de V ; le reboucheur disposera ainsi d'une meilleure adhérence.
2. Dépoussiérez la fissure avec une époussette de peintre.
3. Humidifiez la fissure à l'aide d'un spray. Vous allez ainsi réduire l'absorption du support.
4. Fixez la fissure avec un fixateur adéquat, par exemple Epofix.
5. Choisissez un reboucheur prêt à l'emploi, par exemple Multifill. Prenez un peu de reboucheur sur votre couteau à enduire, et comblez la fissure.
6. Lorsqu'il sèche, le reboucheur se rétracte. Répétez l'étape 5 une à deux fois jusqu'à ce que la fissure soit parfaitement rebouchée.
7. Éliminez les inégalités en les ponçant.



étape 1

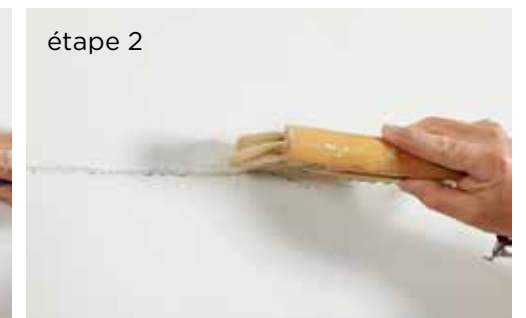

étape 2



étape 4



étape 5

Matériel :



Préparation de la menuiserie

Éliminer les anciennes couches de peinture

Utilisez un **grattoir à peinture ou un couteau de peintre** pour retirer les anciennes couches de peinture qui s'écaillent, les éléments qui se détachent ou l'ancien papier. Nous vous déconseillons d'utiliser un couteau à enduire, car vous risqueriez de l'endommager. Vous ne pourrez alors pas réaliser d'enduit fin.



Ponçage : Utilisez un papier abrasif à gros grain (grain 60) et un couteau de peintre ou grattoir.

Décapage : Appliquez le décapant Paint'off en quantité généreuse sur la surface et laissez-le agir suffisamment longtemps. Respectez les instructions indiquées sur l'étiquette. Ôtez ensuite la peinture qui se détache à l'aide d'un couteau de peintre et éliminez les résidus avec de l'eau ou du white spirit (pour le bois).



Plus d'infos :



Nettoyer la surface à peindre

Il est préférable de nettoyer les supports non poreux tels que les murs déjà peints. Nettoyez le support avec la Formule MC Neutral. Rincez ensuite abondamment à l'eau claire et séchez ou laissez sécher le support. Pour ôter les taches de graisse, rien ne vaut le white spirit. Si vous ne nettoyez pas la surface, vous risquez de répartir la saleté sur toute la surface pendant le ponçage. Pour les taches tenaces, consultez votre magasin colora.

CONSEIL : Dépoussiérez minutieusement la poignée et le bord de la porte.

Accordez toujours suffisamment d'attention aux portes. Surtout les zones que vous touchez souvent avec vos mains, comme la poignée et les bords de la porte, où la graisse dermique peut s'accumuler. Dégraissez donc minutieusement ces zones !



Ponçage

Un ponçage minutieux permet de lisser la surface et **d'assurer l'adhérence de la peinture**. Le ponçage fait partie des préparations essentielles du support pour obtenir une finition durable.



5 conseils en or pour le ponçage

✓ Veillez à ce que le support soit propre et nettoyé.

✓ Laissez d'abord sécher le bois humide. Poncez toujours le bois non traité à sec.

✓ Utilisez toujours le papier abrasif sur un bloc en bois ou un grattoir pour poncer un plâtrage.

✓ Pour les surfaces plus grandes, mieux vaut utiliser une ponceuse. Ne l'utilisez de préférence que pour le premier ponçage. Entre les différentes couches de peinture, poncez ensuite à la main. Utilisez toujours un masque antipoussière lorsque vous poncez à la machine.

✓ Utilisez le papier abrasif avec soin et parcimonie. Coupez d'abord le papier en deux, puis pliez chaque moitié en trois.



Quel grain dois-je utiliser ?

Si vous peignez avec une laque, poncez le support minutieusement, surtout à l'extérieur. Les couches supérieures poreuses doivent être entièrement éliminées par ponçage. Après séchage, poncez chaque couche à l'aide d'un papier abrasif au grain de plus en plus fin.



Grain 40-60-80 :

Poncer grossièrement les couches de peinture en mauvais état. Pour poncer du bois brut ou altéré avant de peindre un abri de jardin ou des meubles d'extérieur.



Grain 100-120 :

Pour lisser du bois non raboté ou mal raboté.



Grain 150-180 :

Poncer après application de la couche de fond sur le bois, poncer d'anciennes couches de peinture intactes.



Grain 220-240 :

Pour la dernière couche de finition ou sur des couches de peintures existantes pour aplanir le support (éliminer les traces de pinceau) et assurer une bonne adhérence.

Matériel :



Calculer la surface à peindre

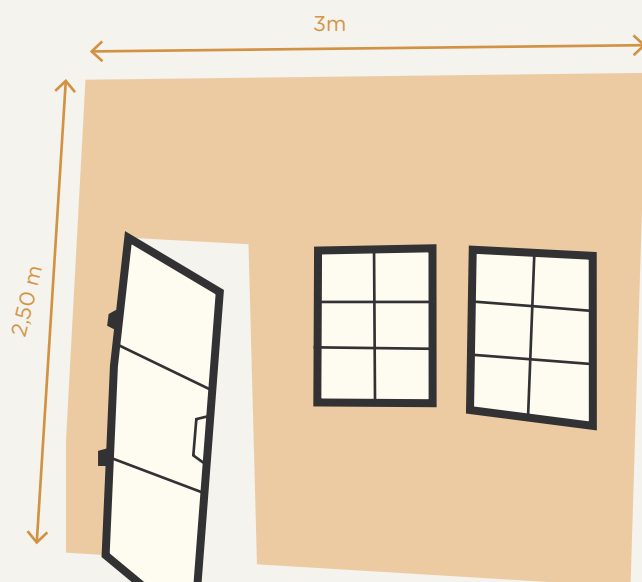

Mesurez la longueur et la largeur de la surface à peindre, ici :

$$2,5 \text{ m} \times 3 \text{ m} = 7,5 \text{ m}^2$$

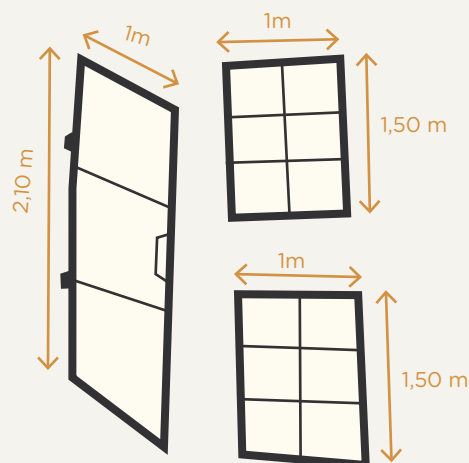

Mesurez ensuite toutes les surfaces que vous ne voulez pas peindre, ici :

$$\begin{aligned} \text{porte} & 2,1 \text{ m} \times 1 \text{ m} = 2,1 \text{ m}^2 \\ \text{fenêtre} & 1,5 \text{ m} \times 1 \text{ m} = 1,5 \text{ m}^2 \\ \text{fenêtre} & 1,5 \text{ m} \times 1 \text{ m} = 1,5 \text{ m}^2 \end{aligned}$$

$$+ \text{ surface totale} = 5,1 \text{ m}^2$$



Calculez la différence entre les deux surfaces :

$$7,5 \text{ m}^2 - 5,1 \text{ m}^2 = 2,4 \text{ m}^2$$

Vous avez tout mesuré ?



Sur le site **colora**, notre guide étape par étape vous permet de calculer facilement la quantité de peinture dont vous aurez besoin. Vous avez des doutes ? N'hésitez pas à demander de l'aide dans votre magasin **colora**.

Comment ouvrir une boîte ou un pot de peinture ?

Regarder



La peinture se conserve plus longtemps si vous refermez la boîte ou le pot correctement. Nous vous montrons dès lors en 1 minute comment ouvrir une boîte ou un pot de peinture sans abîmer le couvercle.

Ouvrir correctement une boîte de peinture :

1. Insérez un tournevis plat entre le bord du couvercle et la boîte de peinture.
2. Utilisez le tournevis comme un levier ; attention, utilisez uniquement le côté plat.
3. Déplacez le tournevis de quelques centimètres et recommencez jusqu'à ce que le couvercle s'ouvre complètement.
4. Soulevez délicatement le couvercle.

Comment ouvrir un pot de peinture ?

1. Repliez le bord du couvercle.
2. Veillez à bien faire tout le tour.
3. Soulevez délicatement le couvercle.

CONSEIL :

Vous pouvez également utiliser un couteau multifonctionnel ou le très pratique **Clip-on**.

Demandez-le dans votre magasin **colora**.



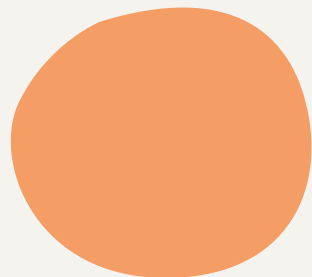

Soleil

Peignez juste avant le passage du plein soleil.

À l'extérieur

Les conditions idéales (pour peindre)

Les circonstances dans lesquelles vous peignez détermineront en grande partie le résultat final. Tenez par conséquent compte des facteurs suivants lorsque vous planifiez vos travaux de peinture.

Vent

Le vent peut être un véritable élément perturbateur lorsque vous peignez. S'il y a trop de vent, la peinture sèche trop vite. Il y a également un risque important que de la poussière vienne se déposer dans la couche de peinture humide. Mieux vaut donc peindre lorsqu'il n'y a pas de vent.

Pluie et humidité de l'air

Ne peignez pas pendant une averse, lorsqu'il vient de pleuvoir ou s'il y a du brouillard. Même si la surface à peindre se trouve sous un toit. L'humidité de l'air empêche en effet la peinture de sécher correctement. Résultat : la peinture en phase aqueuse ne forme pas un film optimal (le film est la couche de peinture dure qui se forme après séchage). Mieux vaut également s'assurer que le temps restera sec lorsque vous aurez terminé de peindre.

Température

Peignez de préférence à une température située entre 10 et 20 °C. Aussi bien à l'intérieur qu'à l'extérieur. En cas de doute, contactez votre magasin colora.

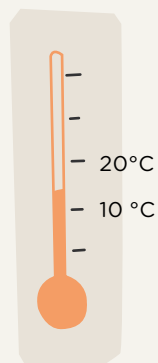

Lumière

Certaines laques (notamment celles à base de white spirit) ont besoin de suffisamment de lumière pour sécher. Laissez les lumières allumées la première nuit.



Aération

Lorsque vous peignez, évitez les courants d'air dans la pièce. Laissez les fenêtres fermées, et aérez seulement après avoir peint.

Intérieur



Humidité relative de l'air

Lorsque l'humidité relative est trop haute, les peintures en phase aqueuse ne sèchent pas bien, voire pas du tout. En chauffant au préalable la pièce que vous souhaitez peindre, vous diminuez le taux d'humidité. Si, à l'inverse, l'air est trop sec, placez quelques seaux d'eau dans la pièce pour augmenter l'humidité de l'air.

Vous pouvez consulter l'humidité de l'air sur un site météorologique ou la mesurer vous-même à l'aide d'un hygromètre. Le taux d'humidité idéal pour peindre se situe entre 50 et 75 %.

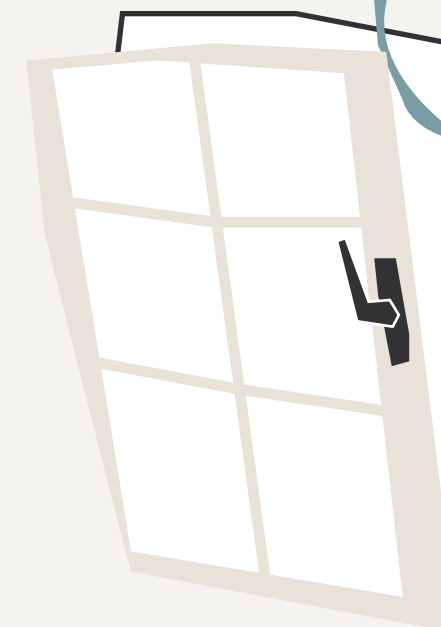

CONSEIL si le taux d'humidité < 50 % : Les peintures en phase aqueuse vont sécher trop rapidement : Éteignez tous les systèmes de ventilation et fermez les fenêtres et les portes. Vous pouvez placer des seaux avec de l'eau tiède. Si le taux d'humidité > 75 % : Les peintures en phase aqueuse restent humides trop longtemps : Aérez la pièce s'il ne pleut pas ou louez un déshumidificateur.

Nos conseils pour une délimitation parfaite, en toute simplicité

Une jolie démarcation entre 2 couleurs

Délimitation dans un angle :

Vous peignez dans un angle ou sur une surface murale lisse ? Le masquage est une étape essentielle. Vous éviterez ainsi que 2 couleurs se confondent. Lorsque vous avez peint la couleur de base, appliquez l'adhésif sur le mur peint. Utilisez un adhésif adapté aux peintures fraîches, avec une adhérence faible. Collez l'adhésif à environ 2 mm de l'angle.

Délimitation sur un mur

Pour obtenir une démarcation parfaite entre deux zones de couleur, suivez les conseils ci-dessous :

- ✓ Commencez par peindre la première couleur et laissez sécher. Peignez un peu plus loin que la ligne de démarcation souhaitée. - Collez un ruban adhésif adapté sur la ligne de démarcation.
- ✓ Prenez un peu de la première couleur et peignez une fine couche sur le bord du ruban adhésif (en partie sur le mur et en partie sur le ruban adhésif) à l'endroit où vous souhaitez appliquer la deuxième couleur par la suite. Laissez sécher.
- ✓ Peignez la deuxième couleur et recouvrez le ruban adhésif.
- ✓ Retirez le ruban adhésif dès que vous avez terminé de peindre, pour obtenir une ligne de démarcation parfaitement droite.



Regarder la vidéo

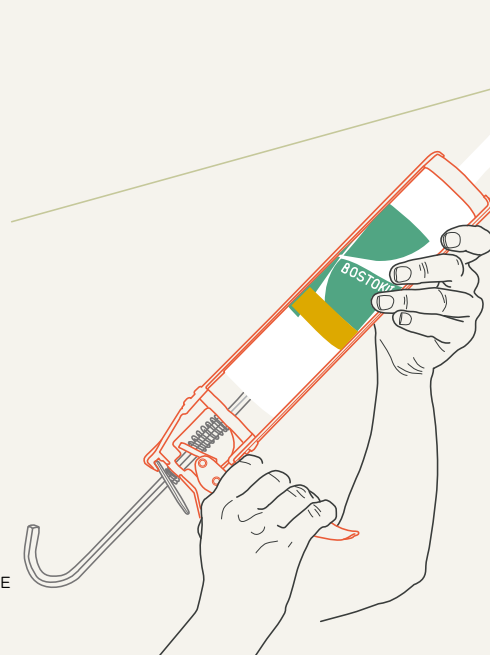

Colmatage : mode d'emploi

Entre la première et la deuxième couche, effectuez la finition des angles intérieurs avec Bostokit. Vous obtiendrez ainsi une délimitation nette entre le mur et le plafond.

Regarder la vidéo



Regarder la vidéo :



Réutiliser des pinceaux et rouleaux pendant votre projet

Si vous faites une pause (max. 12 heures) entre 2 couches de peinture de la même couleur, vous ne devez pas rincer à chaque fois vos pinceaux et rouleaux. Si vous comptez recommencer à peindre le lendemain, vous pouvez tout simplement emballer les pinceaux et rouleaux utilisés pour les peintures en phase aqueuse à l'aide d'un film plastique ou d'un sac plastique. Pour les peintures en phase solvant, utilisez une feuille d'aluminium.

Si vous appliquez ces quelques conseils, peindre va devenir beaucoup plus simple et agréable :

- ✓ Peignez avec la main avec laquelle vous écrivez. Tenez le rouleau de sorte que la tige métallique de la monture soit droite.
- ✓ N'appuyez pas trop fort sur le rouleau. Si vous appuyez (trop) fort sur le rouleau, vous pourrez peindre une surface plus grande avec 1 litre de peinture, mais le rendement sera trop faible. Une couche de peinture très fine sèche très vite. Traces garanties dans votre peinture.
- ✓ Traces garanties dans votre peinture. Utilisez suffisamment de peinture : si vous vous montrez trop économe, la peinture séchera plus vite et vous verrez plus rapidement des traces. Vous devrez alors peindre une couche supplémentaire, car la peinture ne sera pas assez couvrante.
- ✓ Mieux vaut peindre une même surface en une fois. Vous aurez ainsi la certitude de ne pas voir de chevauchements ou de traces de rouleaux dans votre résultat final, car la peinture aura séché entre temps. Veillez donc toujours à avoir tout ce qu'il faut à portée de main avant de vous lancer : notamment des mélangeurs pour mélanger votre peinture. Et vérifiez si votre échelle est assez haute pour vous permettre de peindre votre mur sans interruption jusqu'au plafond.
- ✓ Peindre peut être une tâche assez répétitive... autant la rendre agréable. Vous pouvez rendre votre environnement de travail agréable en écoutant un chouette podcast ou une playlist énergique. Veillez également à avoir de quoi boire et manger sous la main.

De quoi avez-vous besoin ?



Comment poser du papier intissé ?

Avant de commencer, bouchez les trous et fissures du support avec un reboucheur et égalisez avec un enduit de finition. Laissez le tout bien sécher et lissez par ponçage. Éliminez la poussière à l'aide d'un chiffon humide.

Choisir le bon papier peint :

- Pourquoi opter pour le papier intissé ?**
- ✓ Support idéal pour la peinture murale.
 - ✓ Absorbe la quantité idéale de peinture, sans différences d'absorption.
 - ✓ Renforce les murs et cache les petites fissures ou inégalités.
 - ✓ Améliore la résistance aux chocs et la durabilité des murs en gyproc ou en plâtre.
 - ✓ Donne au mur une apparence plus égale et un aspect chaleureux.



1 Sur des supports poreux, comme les plâtrages ou plaques de plâtre, l'absorption de la colle dans le support est importante. Appliquez d'abord une couche de fond d'Isolprimer pour éviter cette absorption.

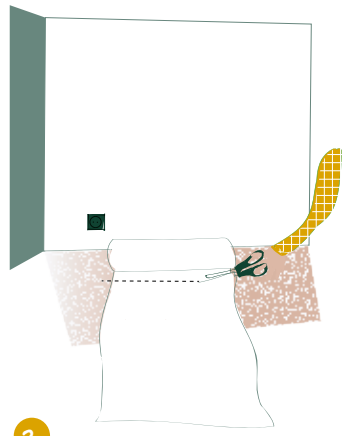

2 Découpez suffisamment de bandes de voile sur mesure : hauteur du mur + 10 cm.

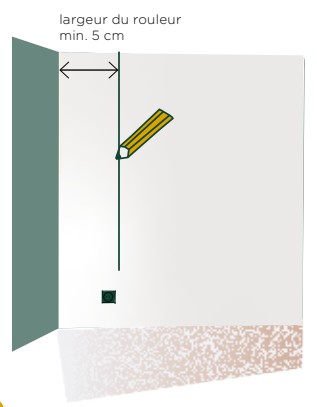

4 Ne commencez pas dans un coin. Les angles des murs sont en effet rarement parfaitement droits. Tracez une ligne perpendiculaire à la largeur du rouleau moins 5 cm.



4 Appliquez la colle sur le mur plus largement que la largeur de la bande. Utilisez un rouleau à poils longs et répartissez la plus uniformément possible. Encollez les coins et arêtes à l'aide d'un pinceau. Assurez-vous bien de ne laisser aucune zone sans colle. Vous éviterez ainsi la formation de bulles.



5 Placez la première bande de papier intissé sur la couche de colle humide, le long la perpendiculaire. Coupez les 5 cm de papier intissé qui dépassent du coin. Appuyez ensuite fermement avec une brosse à maroufler et éliminez les éventuels plis ou bulles vers les côtés, vers le haut ou vers le bas en partant du centre.

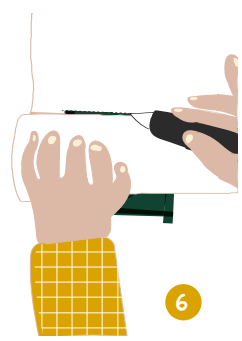

6 Coupez le voile, le cas échéant - par exemple au niveau des prises électriques - afin qu'il s'adapte parfaitement à votre mur. Utilisez une règle de tapissier pour couper bien droit. Essayez immédiatement l'excédent de colle à l'aide d'une éponge.



7 Encollez le mur pour la bande suivante et placez-la. Veillez à ce que la bande s'adapte bien le long de la bande précédente.



8 Coupez le voile excédentaire au niveau du plafond et de la plinthe ou du sol à l'aide d'un cutter bien tranchant. Éliminez les résidus de colle et comblez les éventuels joints ouverts avec Multifill. Laissez sécher 24 heures avant de peindre.

Plus d'infos :

Regarder la vidéo :

CONSEILS :

- ✓ Commencez au niveau d'une porte. Vous éviterez ainsi de devoir coller une petite bande entre la dernière bande posée et la porte et de perdre le reste de votre bande.
- ✓ Découpez toujours les angles intérieurs et extérieurs. Vous pouvez éventuellement coller les angles extérieurs si ceux-ci sont bien droits.

De quoi avez-vous besoin ?



Comment peindre un plafond ?

Débarrassez autant que possible la pièce que vous allez peindre et retirez les lampes au plafond et les rideaux. Couvrez le revêtement de sol avec un carton de protection et les meubles avec du plastique de protection.

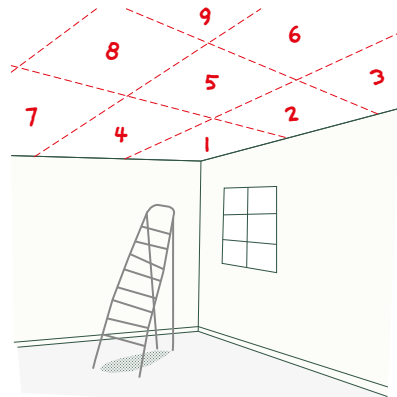

2 Divisez le plafond en zones imaginaires d'environ 1 m².

CONSEIL : Commencez près de la fenêtre. Peignez toujours en vous éloignant de la source de lumière et dans le sens de la longueur du plafond. Pendant que vous peignez, regardez dans la direction de la source de lumière. Vous aurez ainsi la vue la plus critique.

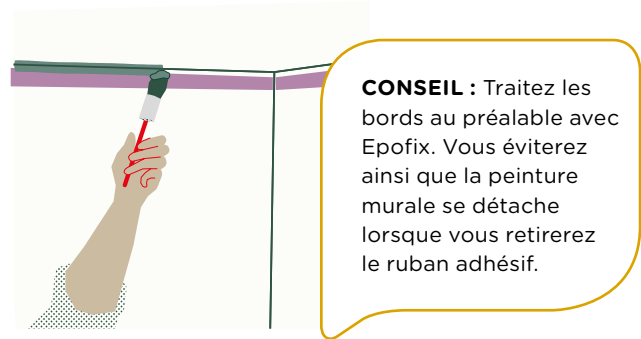

1 Si vous ne peignez que le plafond, appliquez un adhésif large sur les bords du mur, à quelques millimètres du plafond. Utilisez un pinceau rond pour peindre les bords et répartissez bien la peinture le long de la ligne de démarcation.

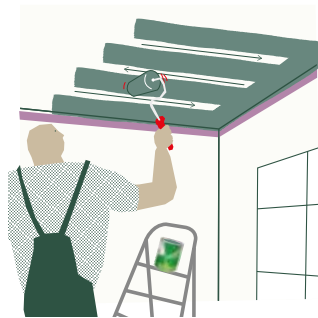

3 Appliquez la couche de fond en bandes dans le premier mètre carré. Utilisez suffisamment de peinture et commencez alternativement en haut et en bas de ce mètre carré.



4 Répartissez la peinture uniformément dans la zone en croisant les bandes verticalement, puis horizontalement.

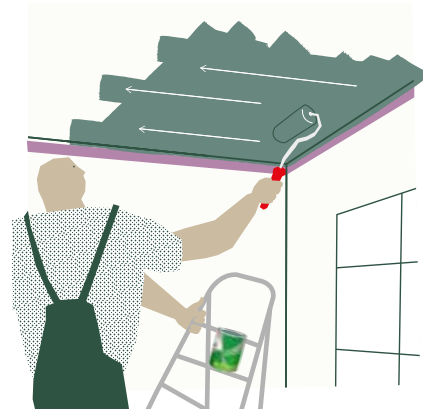

5 Répartissez une nouvelle fois la peinture dans le sens de la longueur.

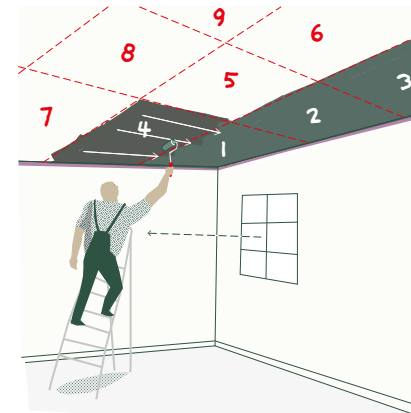

6 Chevauchez la zone suivante d'environ une largeur de rouleau et continuez. Peignez mètre carré par mètre carré et finissez ainsi l'application de la couche de fond sur l'ensemble du plafond, sans interruption. Laissez la peinture bien sécher.

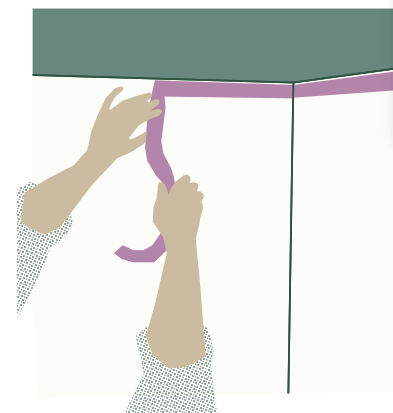

7 Pour appliquer la couche de finition, répétez les étapes 2 à 6. Retirez le ruban adhésif pendant que la peinture sèche.

Plus d'infos :



Regarder la vidéo :



De quoi avez-vous besoin ?



Comment peindre des murs intérieurs ?

Débarrassez autant que possible la pièce que vous allez peindre. Couvrez le revêtement de sol avec un carton de protection et les meubles avec du plastique de protection.

CONSEIL : Utilisez Epofix pour préparer localement les zones masquées sur les bords d'un plâtrage farineux.

CONSEIL : Appliquez Bostokit Fast dans tous les angles intérieurs entre la première et la deuxième couche.

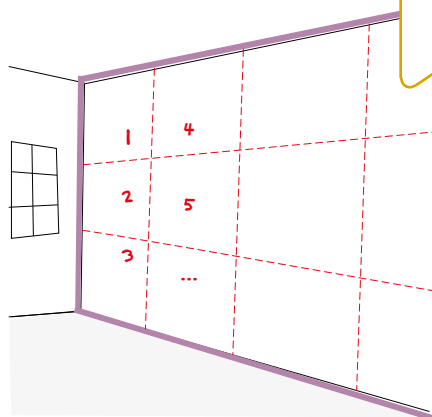

1 Divisez le mur en zones imaginaires de 1 m² et commencez près de la fenêtre. Peignez toujours en vous éloignant d'une source de lumière.

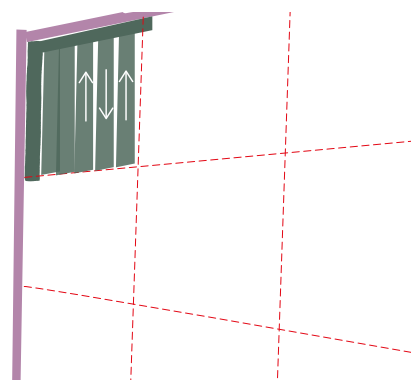

2 Peignez d'abord tous les bords de la surface à peindre au pinceau. Sur la première zone, appliquez la couche de fond en 5 bandes verticales de 1 m de longueur, les unes à côté des autres. Utilisez suffisamment de peinture et passez le rouleau en alternance de haut en bas.

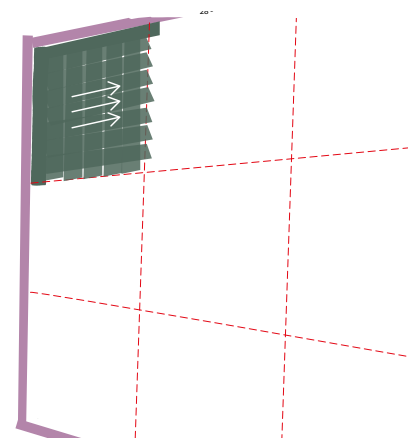

3 Répartissez la peinture uniformément dans la zone en croisant les bandes verticalement, puis horizontalement.

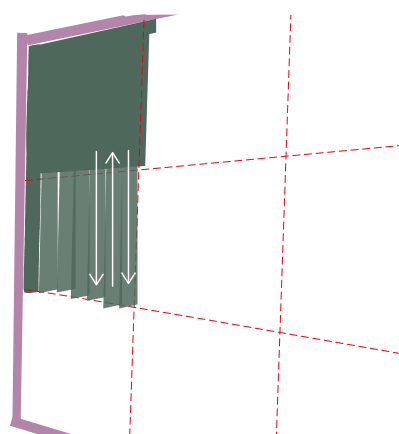

5 Peignez maintenant la zone 2, sous la zone 1. Recouvrez la zone 1 d'environ 1 largeur de rouleau. Répétez les étapes 2 et 3. Peignez zone par zone et finissez ainsi l'application de la couche de fond sur l'ensemble du mur, sans interruption. Laissez la peinture bien sécher.

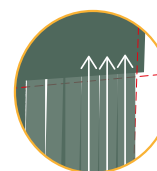

CONSEIL : Le dernier mouvement du rouleau se fait toujours de bas en haut en partant de la zone précédente afin d'éviter les traces de rouleau.

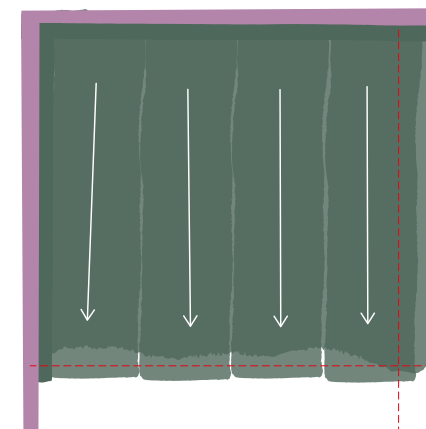

4 Passez ensuite une dernière fois le rouleau sur la zone. Dans les zones situées en haut (celles qui touchent le plafond), travaillez de haut en bas afin d'être sûr de ne pas toucher le plafond.

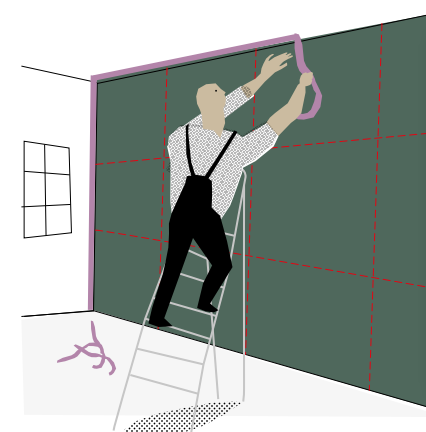

6 Pour appliquer la couche de finition, répétez les étapes 2 à 5. Retirez le ruban adhésif pendant que la peinture sèche.

Plus d'infos :



Regarder la vidéo :



De quoi avez-vous besoin ?



Comment laquer une porte ?

Si possible, retirez la porte ou immobilisez-la. Retirer la porte de son cadre vous permettra d'en peindre facilement le haut et le bas.

CONSEIL : Dégraissez minutieusement la poignée et le bord de la porte, deux endroits que vous touchez régulièrement.



1 Dégraissez minutieusement une ancienne porte à l'aide de la Formule MC Neutral et rincez-la ensuite à l'eau.

CONSEIL : Fixez un mélangeur ou une planche à l'aide d'un clou, sur le haut de la porte. Vous pourrez ainsi tourner la porte plus facilement et peindre l'autre côté. Retirez ensuite la poignée et commencez à peindre. Si ce n'est pas possible, recouvrez la poignée minutieusement avec l'adhésif de masquage.

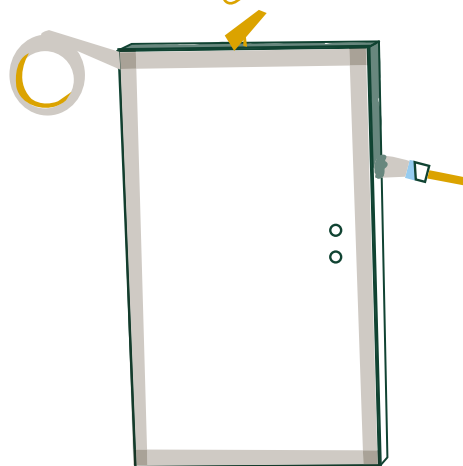

2 Commencez par peindre le côté latéral de la porte. Utilisez un rouleau en mousse ou en feutre pour un résultat parfaitement lisse. N'oubliez pas de peindre le haut et le bas de la porte. Vous éviterez ainsi toute détérioration due à l'humidité sous la porte lorsque vous nettoyez.

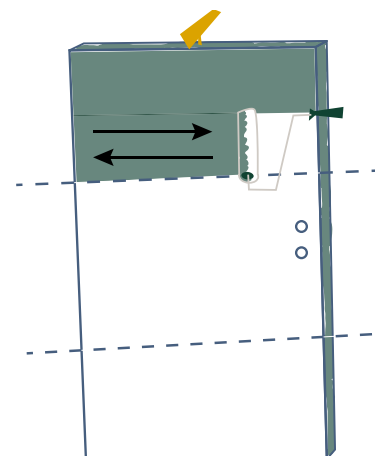

3 Partagez (fictivement) la surface de la porte en trois ou quatre bandes horizontales plus ou moins identiques. Commencez par peindre la première bande supérieure. Prenez suffisamment de peinture sur votre rouleau et appliquez la peinture en bandes horizontales.

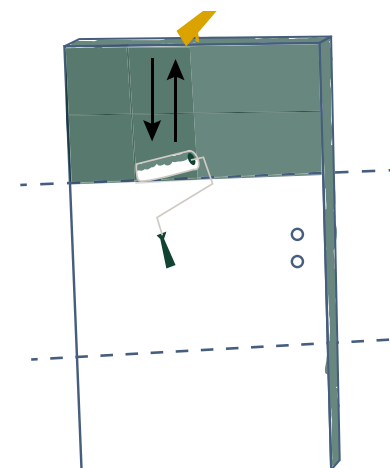

4 Répartissez ensuite la peinture immédiatement en la roulant verticalement et terminez en la répartissant horizontalement.

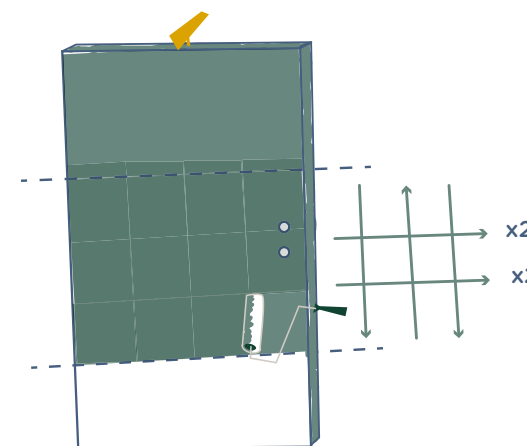

5 Répétez ces étapes sur la partie suivante de la porte et passez bien le rouleau au niveau où les parties se chevauchent.



6 Et c'est terminé !

Regarder la vidéo :



De quoi avez-vous besoin ?

PAPIER ABRASIF

BACS À PEINTURE
+ SEAUX JETABLESFORMULE MC
NEUTRAL

ROULEAU À LAQUE



PINCEAU



RUBAN DE MASQUAGE BOSS : TAPE & RELAX



MONTURE

LAQUE BOSS PAINTS



Comment peindre du MDF ?

Vous avez envie de donner un peu de couleur à une armoire intégrée, à un meuble TV ou même à un « feature wall » créé de vos mains en MDF ? Nous vous expliquons comment peindre le MDF en 7 étapes.

CONSEIL : Appliquez éventuellement une 2e couche si vous souhaitez une surface parfaitement lisse.

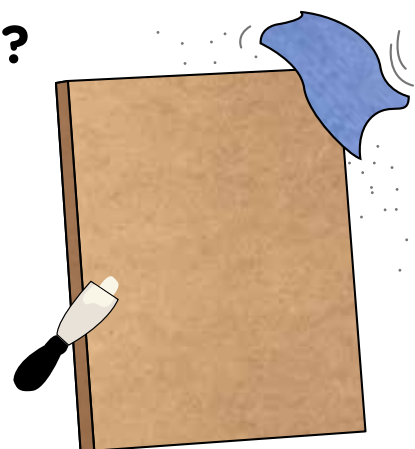

- 1** Rebouchez d'abord les éventuels petits trous avec le reboucheur Multifill. Après séchage, poncez et dépoussiérez le MDF avec une tamponette. Avant de commencer à peindre, protégez les surfaces qui ne doivent pas être peintes avec de l'adhésif de masquage.

- 3** Appliquez la couche de fond Elastoprim Hydro sur l'ensemble du panneau MDF et répartissez bien la peinture en la croisant pour obtenir un joli résultat uniforme. Utilisez un rouleau pour laque en feutre. Si possible, peignez également l'arrière de votre panneau MDF : vous éviterez ainsi qu'il gondole. Laissez sécher minimum 4 heures et appliquez une deuxième couche d'Elastoprim Hydro en procédant de la même manière.

- 2** Traitez d'abord les éventuels côtés de coupe bruts ou les zones fraisées du panneau MDF. Ces côtés sont plus poreux et absorbent plus de peinture. Pour ce faire, utilisez Brushfiller, un enduit à lisser pour les surfaces irrégulières en bois et en MDF. Appliquez-le très généreusement avec un pinceau. Laissez sécher pendant 12 heures puis poncez.

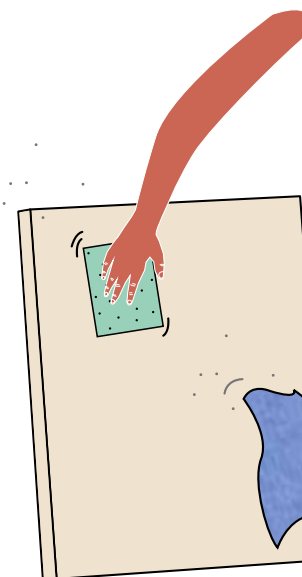

- 4** Poncez légèrement la surface avec une éponge abrasive ou un papier abrasif fin (grain 220) et dépoussiérez-la ensuite minutieusement. Vous aurez ainsi la certitude d'obtenir un résultat parfaitement uniforme.

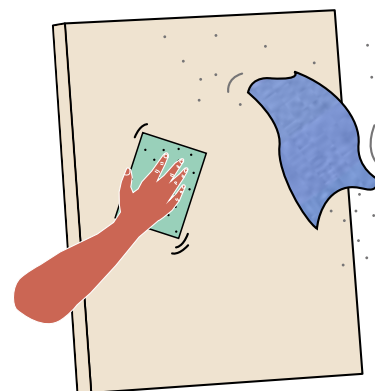

- 6** Poncez à nouveau légèrement le support avec une éponge abrasive pour éliminer les éventuelles poussières qui auraient séché et aspirez minutieusement.



- 5** Appliquez une couche de laque de finition dans la brillance choisie. N'hésitez pas à demander conseil pour savoir quelle serait la laque la mieux adaptée. Laissez une peinture en phase aqueuse sécher pendant 6 heures et une peinture en phase solvant sécher pendant 24 heures.

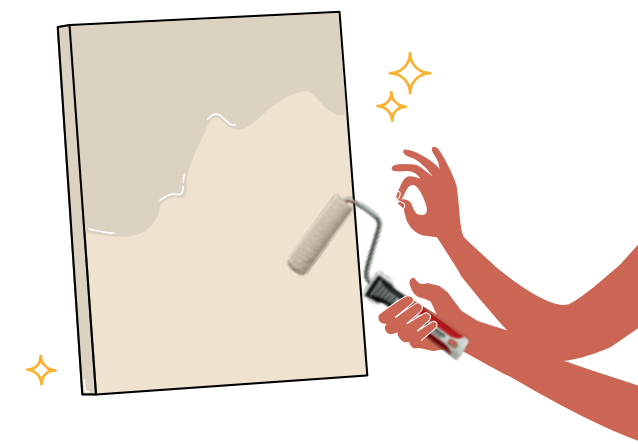

- 7** Appliquez une deuxième couche comme expliqué à l'étape 5 et laissez à nouveau sécher entre 6 et 24 heures en fonction de la peinture utilisée.

Peindre un mur extérieur

Votre façade est la carte de visite de votre habitation : raison de plus pour la parer de ses plus beaux atours ! Quel aspect souhaitez-vous donner à vos murs extérieurs ? Si vous optez pour un aspect parfaitement net et uniforme, vous pourrez choisir parmi de nombreuses peintures pour murs extérieurs.

Vous préférez l'aspect badigeon à la chaux ? Saviez-vous que de plus en plus de peintures sont disponibles pour reproduire cet effet ? Les peintures à l'aspect badigeon à la chaux Calime et Pastime donnent chacune un caractère bien spécifique à vos murs extérieurs. Choisissez celle qui correspond le mieux à l'effet souhaité.

ASPECT LISSE

Pour obtenir une peinture lisse et uniforme sur un mur extérieur, choisissez une peinture pour façade classique, comme la peinture mate Sublimat ou la peinture satinée Sublisatin. Vous pouvez choisir n'importe quelle couleur.

CONSEIL : Peignez les bords du mur avec un pinceau et le reste avec un rouleau pour façade. Peignez par zone de 1 m² et arrêtez-vous toujours au niveau d'un joint pour éviter les chevauchements. Regardez notre vidéo étape par étape avant de commencer.

ASPECT BADIGEON À LA CHAUX

Badigeon à la chaux authentique

Calime est une finition à l'aspect badigeon mate et granuleuse à base de chaux. Il s'agit d'une peinture prête à l'emploi, qui fait ressortir les nuances des couleurs de la chaux après la pluie.

Aspect badigeon à la chaux

Pastime est une peinture pour façade mate à l'aspect badigeon à la chaux. Il s'agit également d'une peinture granuleuse, mais qui ne montre pas de nuances des couleurs après la pluie. Pastime peut être appliquée sur pratiquement n'importe quel mur extérieur après une préparation adaptée.

Vous n'allez pas peindre votre façade tous les ans. Mieux vaut donc utiliser des peintures de qualité. Que vous optiez pour une peinture classique ou pour un badigeon à la chaux, demandez un **conseil technique à domicile** : vous aurez ainsi la certitude de faire le bon choix et vous bénéficierez de **10 ans de garantie sur votre façade**.

Une bonne préparation pour un résultat final réussi

Regarder la vidéo :



Pour peindre un mur extérieur, il convient de toujours respecter les étapes suivantes :

- ✓ Protéger l'environnement
- ✓ Inspecter l'état des murs extérieurs : préparation et réparation
- ✓ Appliquer la couche de fond
- ✓ Appliquer une ou plusieurs couches de finition

Avant de commencer à peindre votre façade, il est essentiel d'inspecter minutieusement le support. Les murs sont-ils humides ? Le jointolement doit-il être remplacé ? Les couches de peinture actuelles sont-elles encore en bon état ? L'état actuel de votre façade définit pour beaucoup la peinture que vous allez devoir utiliser.

CONSEIL : Choisissez les conditions météorologiques idéales.

Prêtez une attention toute particulière aux bulletins météorologiques : ne choisissez pas une chaude journée d'été ou une journée d'automne trop humide. Il ne doit pas non plus y avoir trop de vent. L'idéal ? La température extérieure doit se situer entre 10 °C et 20 °C.

À quoi devez-vous faire attention ?

- ✓ **En quel matériau** est le support : briques maçonnées, béton, cimentage...
- ✓ Le support est-il déjà **peint ou non** ?
- ✓ Si le support est déjà peint, dans quel état **est-il** ? Farineux, qui s'écaille, avec des lézardes...
- ✓ Faut-il faire des **réparations** au niveau des joints ou lézardes ?
- ✓ Vérifiez si le **taux d'humidité** du mur n'est pas trop élevé, sinon la peinture ne va pas bien adhérer et va rapidement s'écailler. Utilisez un hygromètre pour mesurer le pourcentage d'humidité. Si les murs sont humides, Coating M30 représente une bonne solution.

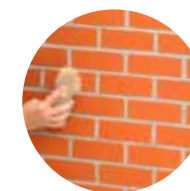

Votre mur semble en bon état ? Dépoussiérez-le minutieusement avec une brosse dure ou nettoyez-le avec la Formule MC Neutral ou un nettoyeur haute pression. Laissez toujours le mur sécher suffisamment (de quelques jours à quelques semaines en fonction de la saison).

► Vous hésitez quant à l'état de votre support ? Demandez un **conseil technique à domicile** et faites inspecter vos murs extérieurs. Vous recevrez un rapport technique sur mesure. Si vous respectez nos conseils, vous bénéficierez d'une **garantie de 10 ans sur la peinture de votre façade** !

Traitement du bois à l'extérieur

Il existe plusieurs possibilités pour traiter votre bois à l'extérieur. Chaque finition a un aspect spécifique et la durée de vie du traitement diffère également.

L'essence de bois de votre boiserie extérieure détermine en grande partie le produit dont vous avez besoin :

- ✓ les bois durables tels que le **padouk, l'afzelia, l'afrosmosia ou le cèdre** sont déjà en eux-mêmes très résistants à l'extérieur. Ensuite, vous choisissez une finition principalement pour des raisons esthétiques.
- ✓ **le bois de pin et le bois de conifères** sont beaucoup moins résistants à l'extérieur. Les planches se dilatent et se rétractent plus sous l'effet de l'humidité et de la chaleur. Une couche épaisse de peinture se fissurera plus facilement. Il faut donc choisir un produit qui supporte suffisamment le bois et qui peut se déplacer avec l'expansion et la contraction du bois.

Lorsque vous choisissez un produit adapté pour votre bois extérieur, il est préférable de tenir compte du **degré d'exposition à la pluie et au soleil** : plus le bois est exposé aux UV et à la pluie, moins la protection sera durable. Le bois extérieur non couvert et orienté vers le sud-ouest est le plus exposé aux UV et à la pluie. Dans ce cas, il est préférable de choisir un produit très protecteur pour le bois.



Est-ce que le bois doit rester visible ou non ?

En traitant votre bois à l'extérieur, vous lui offrez une **couche protectrice** contre le vent et les intempéries. Le produit que vous allez utiliser dépend de l'aspect que vous souhaitez donner à votre bois. Voulez-vous que la couleur ou la structure du bois reste visible ? Ou voulez-vous recouvrir entièrement le bois d'une nouvelle couche de couleur ?

En appliquant une peinture opaque à l'aide d'une laque dans la couleur de votre choix, vous donnez à vos fenêtres, portes ou pavillons d'été en bois une **couche de protection extérieure extrêmement solide**. La laque est élastique et peut facilement résister à l'exposition à de fortes différences de température et aux rayons UV. La teinte et les motifs du bois ne sont plus visibles.



Avec une lasure (semi-)opaque, vous conservez le toucher du bois, mais vous obtenez une couleur uniforme et complète. Vous pouvez toujours voir le grain du bois à travers la couche de lasure. Résultat : un film de protection dans votre couleur préférée qui accentue le grain et le **relief du bois**.

Si vous souhaitez conserver la couleur du bois d'origine, deux possibilités s'offrent à vous :

- ✓ **Les lasures offrent une couche protectrice colorée semi-transparente et filmogène.** Le bois est ainsi mieux protégé contre l'humidité et la lumière. Le bois est toujours visible, mais vous lui offrez aussi une couleur. Vous pouvez choisir les couleurs traditionnelles du bois : chêne clair, bois de meranti, ébène, palissandre... mais vous pouvez également teinter ces produits dans la couleur de votre choix.
- ✓ **Les huiles offrent une couche protectrice semi-transparente colorée, non filmogène à votre bois.** Vous pouvez également choisir une couleur traditionnelle du bois ou votre couleur préférée. La couleur du bois lui-même sera visible à travers la couche et déterminera le résultat final. L'huile pénètre profondément dans le bois et le protège contre l'humidité et la lumière sans former une couche supérieure durcie visible. Une huile est donc idéale pour les essences de bois les moins durables ou les essences de bois qui se dilatent, se rétractent ou s'effritent, comme le bois de conifères et le cèdre.



Voulez-vous préserver l'aspect naturel du bois

et le laisser vieillir le plus naturellement possible ? Protégez-le avec la **couche d'imprégnation Woodmask Sealer** afin qu'il présente un léger grisaillement argenté et ne fonce pas. Cela permettra également d'éviter les dépôts verts et les moisissures. Nettoyage préalable avec Woodmask cleaner.

Une fois la peinture terminée

Retirer le ruban adhésif

- ✓ Retirez le ruban adhésif peu après avoir fini de peindre.
- ✓ Pour ne pas abîmer les couches de peinture encore humides, retirez le ruban adhésif **délicatement en respectant un angle de 45°** et en vous éloignant de la partie peinte.
- ✓ Si vous avez laissé le ruban adhésif plus longtemps, faites attention à ne pas abîmer la peinture lorsque vous le retirez. **Si nécessaire, passez une lame aiguisée le long de l'adhésif** avant de le retirer.

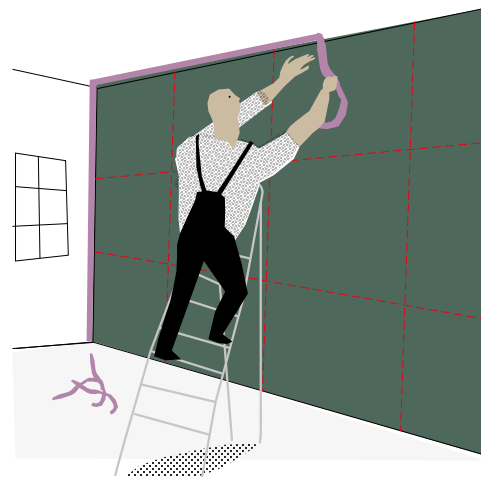

Nettoyer les pinceaux et rouleaux

Laver un rouleau prend plus de temps que rincer un pinceau. Il se révèle dès lors plus simple et plus écologique de jeter votre vieux rouleau et d'en acheter un nouveau.

Avant de jeter votre rouleau, faites-le bien sécher. Vous pouvez ensuite le jeter sans problème avec les déchets ménagers.

Utilisez un couteau multifonctionnel (disponible dans tous les magasins colora) pour retirer la peinture résiduelle de vos rouleaux. Vous serez étonné(e) de voir la quantité de peinture que vous pourrez récupérer de cette manière.

Enlever les taches de peinture

- ✓ Retirez les taches de peinture fraîche sans tarder, avec un **chiffon et un peu de diluant** (en fonction de la peinture utilisée, de l'eau ou du white spirit).
- ✓ Laissez **sécher les petites éclaboussures de peinture sur les vitres**. Vous pourrez ensuite les enlever très facilement avec un grattoir à vitres ou une lame aiguisée.

Que faire des restes de peinture ?

Lorsque votre projet de peinture est terminé, le pot de peinture n'est généralement pas entièrement vide. Vous pouvez choisir de **conserver** les restes de peinture pour les utiliser ultérieurement ou les déposer dans un **parc à conteneurs**.

CONSEIL : Si vous changez de pot, pensez à noter le type de peinture, la date et la couleur.

Conserver des restes de peinture

Si vous souhaitez conserver des restes de peinture pour les réutiliser ultérieurement, versez-les, dans la mesure du possible, dans des pots opaques plus petits. Refermez bien ces pots afin que **l'air ne puisse pas y pénétrer**. Stockez les pots à l'envers pour que le bord soit bien étanche. Moins il y a d'air dans le pot, plus la peinture se conserve longtemps. Conservez les restes de peinture à un endroit frais, mais à l'abri du gel. Vous ne pourrez en effet plus utiliser une peinture en phase aqueuse qui aurait gelé.

Créativité avec vos restes de peinture

Bien sûr, vous pouvez également faire preuve de créativité pour utiliser vos restes de peinture. Par exemple, pourquoi ne pas les utiliser pour rafraîchir un plateau en bois ou bricoler d'autres petites choses ? Laissez libre cours à votre imagination ou trouvez de l'inspiration sur notre site internet ou notre page Pinterest.

Où jeter vos restes de peinture ?

Vous avez des restes de peinture que vous ne voulez pas conserver ou des pots ou boîtes de peinture vides ? Apportez-les dans un **parc à conteneurs**. Laissez les pots de peinture bien égoutter en les posant à l'envers ou en brossant la peinture. Ne jetez pas vos restes de peinture avec les ordures ménagères ou dans l'évier.

Réutiliser une ancienne peinture

Si vous souhaitez réutiliser de la vieille peinture sur laquelle une pellicule s'est formée, **découpez d'abord la pellicule et jetez-la**. Il est également recommandé de filtrer la peinture avant de l'employer, afin d'éliminer les particules solides. Pour ce faire, utilisez un petit tamis à peinture ou un bas nylon.

Pour plus d'inspiration :



Regarder la



Plus d'infos :



Entretien des murs peints

Quelles peintures pouvez-vous nettoyer ?

Pour commencer, il faut faire une distinction entre les peintures brillantes et les peintures mates. Les peintures brillantes sont en effet plus faciles à nettoyer que leurs homologues mates.

Résidus de saleté humide (café, confiture...)

N'attendez pas ! Ne laissez pas le film de peinture absorber la saleté. Si elle sèche dans le film, vous risquez de ne jamais parvenir à la récupérer. Nettoyez le mur délicatement avec une éponge humide jusqu'à éliminer l'ensemble des résidus.

Taches tenaces sèches (crayon, feutre...)

Ces taches ne s'éliminent pas en un coup d'éponge, et sont plus difficiles à éliminer sans laisser de traces. Prenez le temps d'éliminer la tache. Faites de grands mouvements circulaires. Ne vous mettez pas à frotter de manière effrénée ; vous risqueriez de faire briller la peinture. Utilisez des produits de nettoyage plus forts, comme la Formule MC Neutral, du white spirit ou des solvants encore plus forts. Les éponges magiques permettent d'éliminer de nombreuses salissures, mais elles poncent également une fine couche de peinture. La tache restera donc plus ou moins visible.

Plus d'infos :



Regarder la vidéo :



Avec une
peinture de
qualité et des
conseils avisés,

Regardez nos vidéos sur www.colora.eu/fr/pas-a-pas ainsi que sur la chaîne YouTube de colora pour découvrir de super conseils pratiques.

Grâce à ces trucs et astuces, vous peindrez comme un(e) véritable pro !

Bonne chance !

conseils pas
à pas



chaîne YouTube
de colora



“

**Avec les bons
conseils, on
peut faire des
merveilles !**



**Suivez-nous et taguez-nous
@ColoraLeMagasinDePeinture**
Envie de montrer vos réalisations ?
Partagez-les sur les réseaux sociaux via **#coloradiy**



“

Rendez-vous dans le magasin colora de votre région et offrez un coup de jeune à votre maison !

Dans votre magasin

ANVERS : Bornem, Geel, Herentals, Hoogstraten, Kalmthout, Kapellen, Kontich, Lier, Turnhout, Wilrijk, Wommelgem.

HAINAUT : Mons, Tournai.

LIMBOURG : Genk, Hasselt, Houthalen, Lommel, Saint-Trond.

LIÈGE : Herstal, Huy.

NAMUR : Namur.

FLANDRE-ORIENTALE : Alost, Beveren, Deinze, Dendermonde, Eeklo, Gand (Sint-Amansberg), Gand (Sint-Denijs-Westrem), Lokeren, Ninove, Oudenaarde, Ronse, Saint-Nicolas, Zottegem.

BRABANT FLAMAND : Aarschot, Boortmeerbeek, Diest, Grimbergen, Louvain, Overijse, Leeuw-Saint-Pierre, Ternat, Zaventem.

BRABANT WALLON : Waterloo, Wavre.

FLANDRE-OCCIDENTALE : Bruges (Sint-Andries), Bruges (Sint-Kruis), Ypres, Knokke, Courtrai, Kuurne, Menen, Ostende, Roulers, Tielt, Veurne, Waregem.

PAYS-BAS : Uden, Wijchen.

Sur le site internet

www.colora.eu

Chatbox

Les jours ouvrables, vous pouvez également nous demander des conseils via notre chatbox. Sam, notre expert peinture et couleur sera ravi de vous donner des conseils en direct.

Contact

mail: info@colora.be
appelez-nous gratuitement au
+32 (0)800 95 673

Restez informé(e) de toutes nos tendances et promotions sur www.colora.eu. Vous y trouverez également de nombreuses vidéos explicatives pour vous lancer à la maison.

Vous trouverez encore plus de conseils et d'inspiration sur nos réseaux sociaux.



Un pot de peinture
et une explication?
Vous êtes toujours
les bienvenus.

colora
le magasin de peinture